

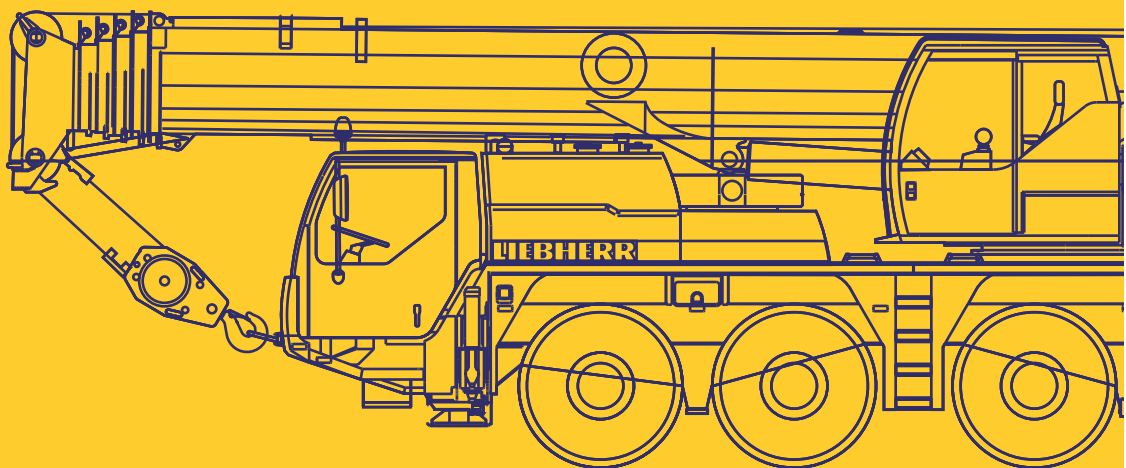

EUROGRUAS

70t

LIEBHERR LTM1070-4.1



LIEBHERR LTM 1070 - 4.2

DIMENSIONES / DIMENSIONS

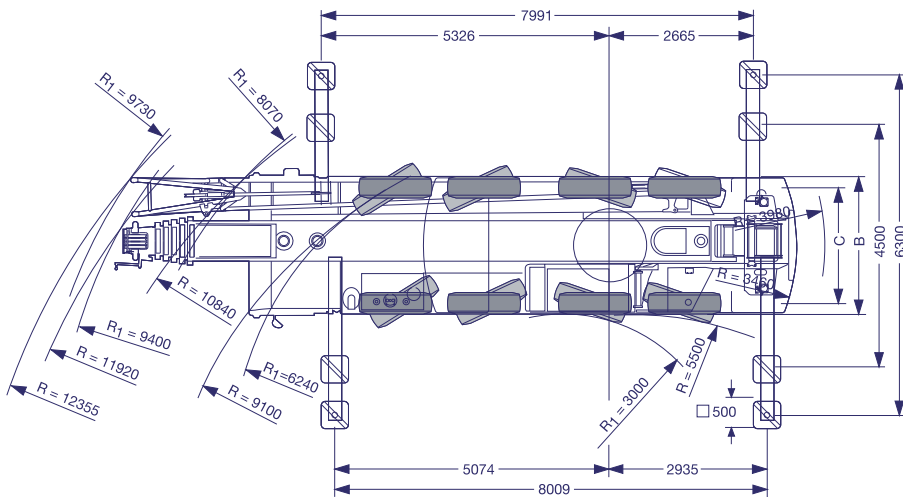
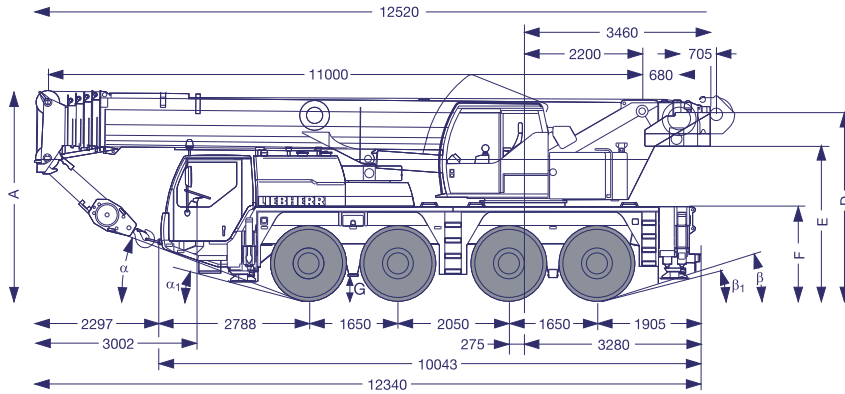
70t

DIMENSIONES mm. / DIMENSIONS mm.

	A	A 100 mm *	B	C	D	E	F	G	α	α_1	β	β_1
14.00 R 25	3850	3750	2550	2153	3468	2818	1710	410	20°	14°	18°	14°
16.00 R 25	3900	3800	2680	2231	3518	2868	1760	460	22°	16°	20°	16°
20.50 R 25	3900	3800	2820	2273	3518	2868	1760	460	22°	16°	20°	16°

R1 Dirección en todos los ejes / All-wheel steering
 (*) suspensión abajo / lowered



LIEBHERR LTM 1070 - 4.2

CAPACIDADES DE CARGA CON PLUMA PRINCIPAL / LIFTING CAPACITIES WITH MAIN BOOM

70t

14,5 t		11 m - 50 m											360°		DIN / ISO	
Radio Radius m	Pluma principal / Main Boom															
	11	14,6	18,2	21,8	25,4	28,9	32,5	36,1	39,7	43,3	46,9	50				
	t	t	t	t	t	t	t	t	t	t	t	t				
2,5	70,0															
3	61,0	51,0	51,0	51,0												
3,5	54,0	46,5	46,5	46,5	40,0	33,0										
4	48,5	42,5	42,5	42,5	39,0	32,5	26,3									
4,5	44,0	39,0	39,0	39,0	38,0	31,5	25,7	20,7								
5	39,5	35,5	36,0	36,0	35,5	31,0	25,2	20,4	16,9							
6	32,0	30,5	31,0	31,0	31,0	28,9	24,3	19,8	16,6							
7	27,1	26,3	26,8	26,9	26,8	27,1	23,3	19,1	16,2	13,1	10,2					
8	23,1	22,7	23,1	23,2	23,6	23,1	21,6	17,8	15,8	12,9	10,1	8,0				
9			20,4	20,3	20,7	19,9	18,6	16,6	15,0	12,6	9,8	7,8	6,6			
10			17,8	18,1	18,1	17,3	16,3	15,2		12,1	9,6	7,7	6,6			
12			13,5	13,9	14,0	13,7	13,0	12,6		11,0	9,0	7,4	6,5			
14				10,9	11,1	11,0	10,9	10,3		9,3	8,3	6,9	6,1			
16					9,0	8,9	9,0	8,7		8,0	7,6	6,5	5,7			
18					7,4	7,6	7,4	7,4		6,9	6,4	6,0	5,4			
20						6,4	6,2	6,3		5,9	5,7	5,4	5,0			
22							5,5	5,3	5,4	5,0	4,9	4,6	4,5			
24								4,7	4,7	4,4	4,2	3,9	3,9			
26								4,3	4,1	3,8	3,6	3,3	3,3			
28									3,6	3,3	3,1	2,9	2,8			
30									3,2	2,9	2,7	2,4	2,4			
32										2,5	2,4	2,1	2,1			
34										2,2	2,0	1,8	1,8			
36										1,9	1,7	1,5	1,5			
38											1,4	1,2	1,2			
40											1,2	1,0	1,0			

10,7 t		11 m - 50 m											360°		DIN / ISO	
Radio Radius m	Pluma principal / Main Boom															
	11	14,6	18,2	21,8	25,4	28,9	32,5	36,1	39,7	43,3	46,9	50				
	t	t	t	t	t	t	t	t	t	t	t	t				
3	51,0	51,0	51,0													
3,5	46,0	46,0	46,0	40,0	33,0											
4	42,0	42,0	42,0	39,0	32,5	26,3										
4,5	38,5	38,5	38,5	38,0	31,5	25,7	20,7									
5	35,0	35,5	35,5	35,5	31,0	25,2	20,4	16,9								
6	30,0	30,5	30,5	30,5	28,9	24,3	19,8	16,6								
7	25,4	25,8	25,5	25,5	23,8	22,0	19,1	16,2	13,1	10,2						
8	21,6	22,3	21,9	21,4	20,0	18,7	17,6	15,8	12,9	10,1	8,0					
9		19,1	19,2	18,2	17,1	16,2	15,5	14,6	12,6	9,8	7,8	6,6				
10		15,8	16,3	15,8	15,2	14,5	13,7	13,1	12,1	9,6	7,7	6,6				
12		11,6	12,0	12,2	11,9	11,5	10,9	10,3	9,6	9,0	7,4	6,4				
14			9,3	9,5	9,7	9,4	9,1	8,6	8,2	7,6	6,9	6,1				
16				7,7	7,8	7,6	7,5	7,2	6,8	6,7	6,2	5,7				
18				6,5	6,4	6,4	6,4	6,1	6,0	5,6	5,2	5,0				
20					5,4	5,5	5,3	5,2	5,0	4,7	4,3	4,2				
22					4,6	4,7	4,6	4,4	4,2	4,0	3,6	3,5				
24						4,0	3,9	3,8	3,6	3,4	3,0	3,0				
26							3,5	3,4	3,3	3,1	2,9	2,6	2,5			
28								2,9	2,8	2,6	2,4	2,1	2,1			
30								2,5	2,4	2,3	2,1	1,8	1,7			
32									2,1	1,9	1,7	1,5	1,4			
34										1,6	1,4	1,2	1,1			
36										1,3	1,2	0,9	0,9			
38											0,9					

LIEBHERR LTM 1070 - 4.2



DIAGRAMA DE ALCANCE / WORKING RANGES

70t

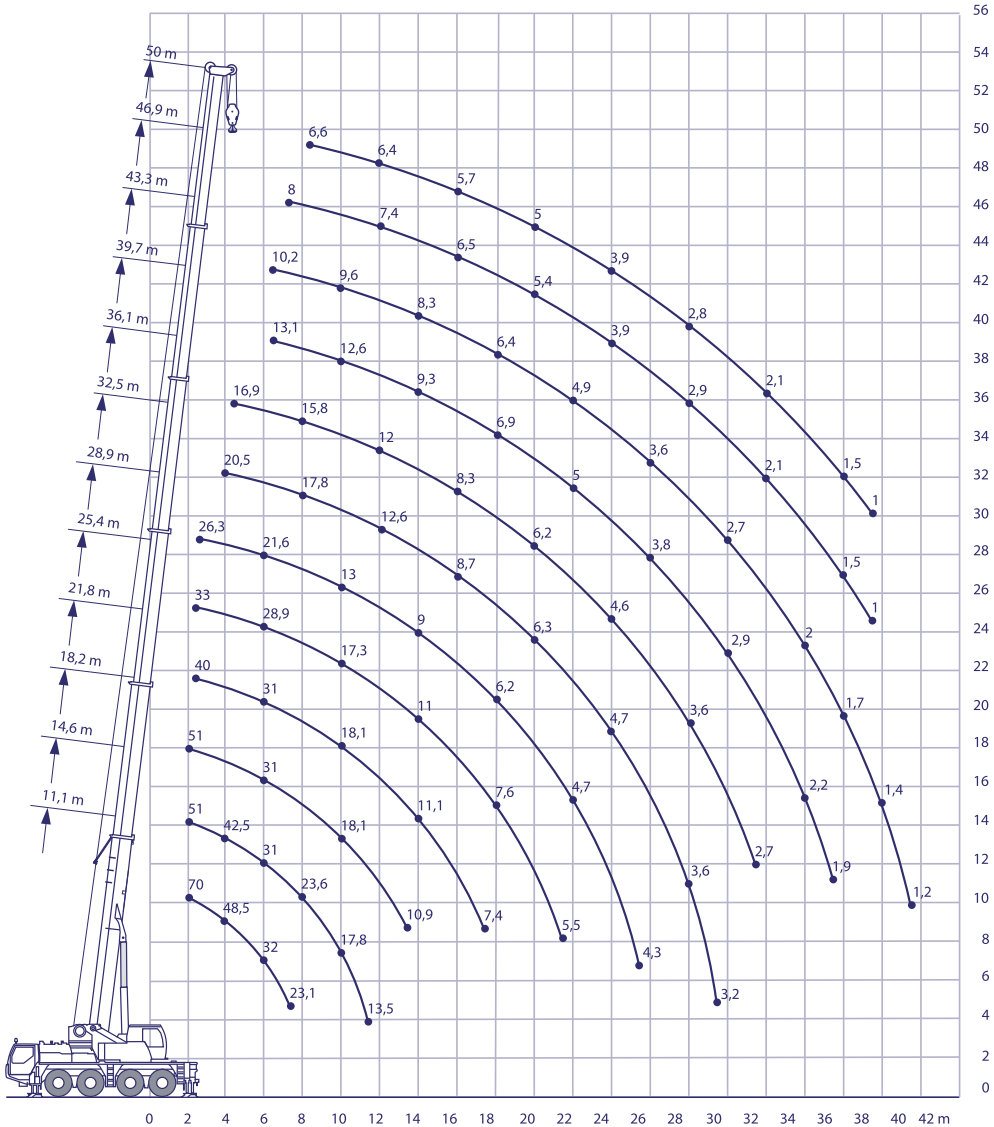

LIEBHERR LTM 1070 - 4.2

DIAGRAMA DE ALCANCE / WORKING RANGES

70t
